

アイフェル ショート・インナーダクト 取扱説明書

ご使用になる前に必ずお読みください

51010TR0000 BE/BHレガシィ,GD/GGインプレッサ

この度は弊社アイフェル・ショート・インナーダクトをご購入頂き誠に有難うございます。
本製品の性能を最大限に発揮し、安全かつ長くご使用頂ける様、ご使用前に必ず本取扱説明書を良くお読みください。また、安全に取付けるとともに、正しくご使用くださいます様、お願い致します。

危険

誤った取付けは本来の性能を発揮できないだけでなく、重大な事故に繋がる可能性がありますので取付要項の手順で確実に行ってください。
適応車種以外への取付けや、改造加工は危険ですので絶対に行わないでください。
エンジン暖気後の作業は、エンジンルーム内パーツが高温になっていますので火傷などに注意してください。

注意

誤った取付け及び誤った使用方法による物損は保証の対象外になります。
この製品は厳密な品質管理の後出荷していますが、運送上のトラブル等による不具合がないか装着前に必ずご確認ください。万一異常が見つかった場合は購入店、または弊社営業部宛に直接ご連絡ください。正常な製品と交換致します。

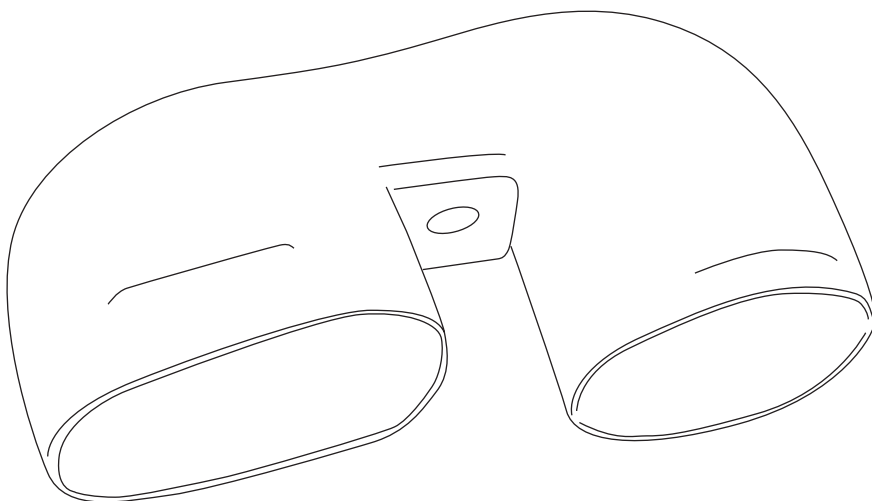

《内容品》

ショートインナーダクト本体 x1

製品概要

吸気効率をあげレスポンスを向上させるフェンダー内部ダクトです。純正レゾネーター(消音器)を経由することなく、インテークダクトからエアクリナーへダイレクトにエアを導きます。カーボン・インテークダクトとセットで装着するとより一層の効果を発揮します。

取付手順

本取扱説明書は有資格作業員向けに作成されておりますので、本製品の取り付けは全国のスバルディーラー、または知識と経験のあるショップや自動車用品店で行ってください。

1

レゾネーターチャンバーの取外し。

《1》エアインテークダクトを取外す。

(図A)

《2》両をリフトアップしてFr RH側ホイールを取外す。

《3》純正マッドガードを固定しているクリップを取外す。

(図B)

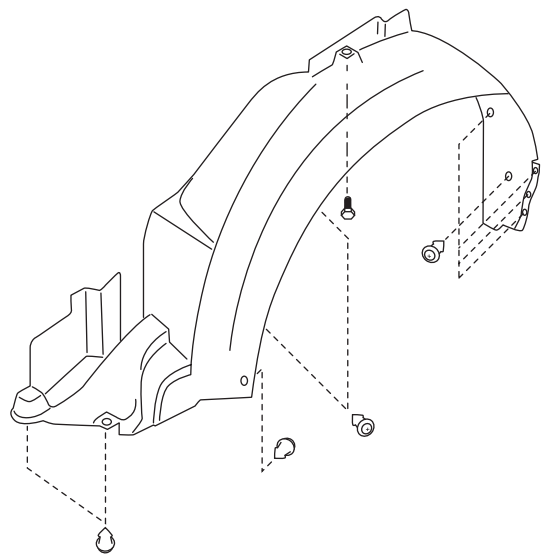
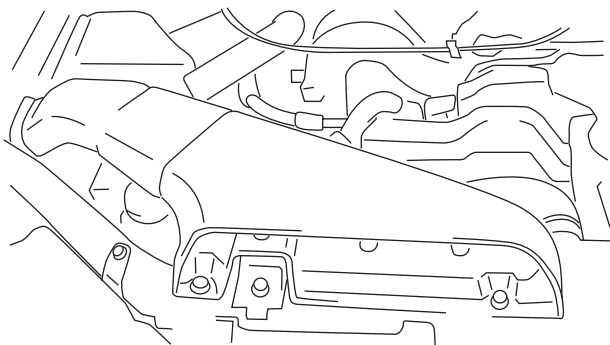

《4》エンジンルームRH側のレゾネータを固定しているナットを取外す。

(図C)

《5》レゾネータチャンパ本体を取外す。

(図D)

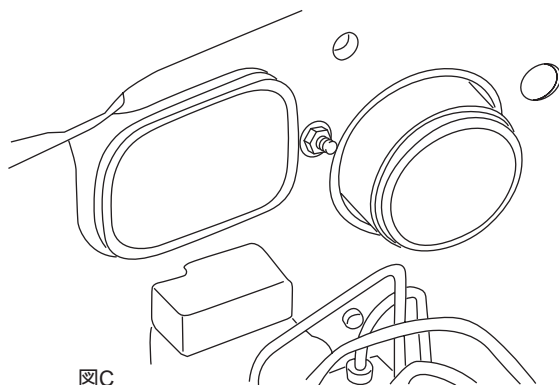

図C

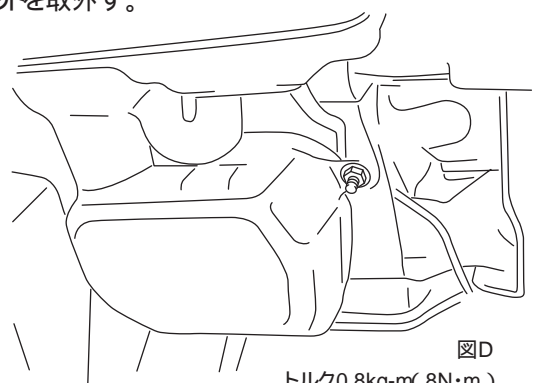

図D

トルク0.8kg-m(8N・m)

2

本製品の取付け。
 《1》純正レゾネータに付いているマウントブッシュ
 を取付ます。
 (図E)

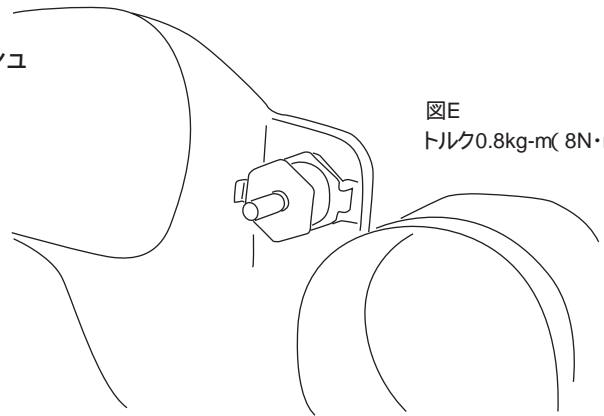

図E
 トルク0.8kg-m(8N・m)

3

ショートインナーダクトの取付け
 《1》ショートインナーダクト本体を取付ます。
 《2》エンジンルームRH側のレゾネータを固定しているナットを取付ます。
 (図G)

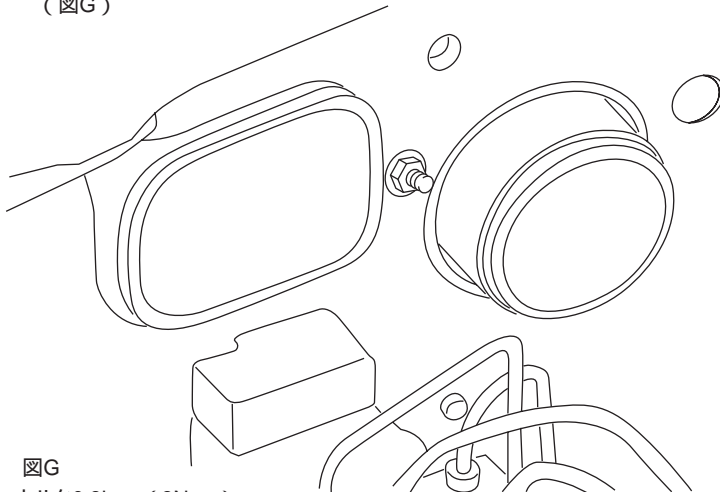

図G
 トルク0.8kg-m(8N・m)

《3》純正マッドガードを取付ます。
 (図H)
 《4》Fr RH側ホイールを取付け、車両を降ろします。
 《5》エアインテークダクトを取付ます。
 (図I)

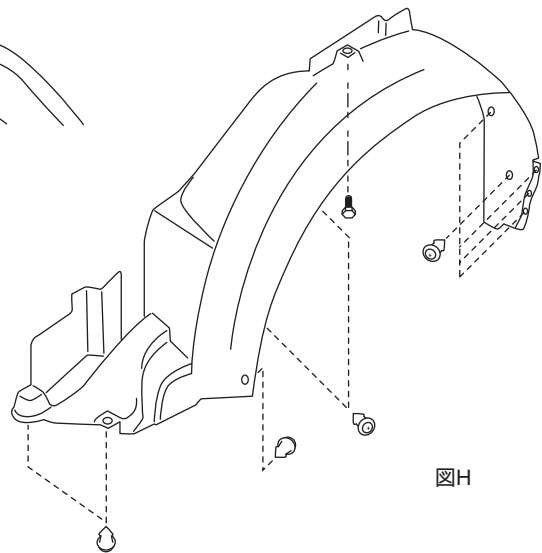

図H

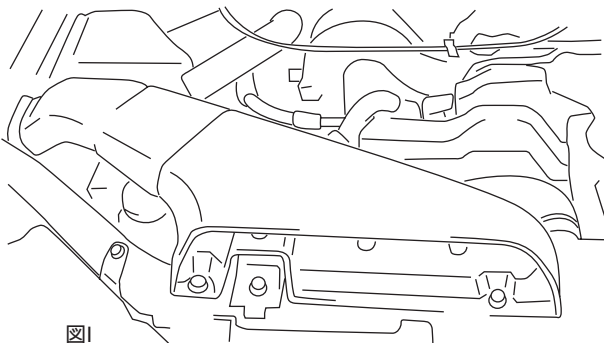

図I

取扱上のご注意・保証規定

本製品は水濡れ、電気的なショートあるいは落下などの強い衝撃により破損します。お取り扱いには細心の注意を怠らないようお願いいたします。

また、本製品は正常な使用状態では内部データが破損する事はありません。なんらかの外的要因に起因する故障、破損は保証対象外になりますのでご了承ください。製品の不具合、故障、トラブル等異常を感じましたら、まず具体的な症状を確認してください。原因の早期対策に有効になります。また、不具合などご不明な点がございましたら弊社営業部宛てに御相談ください。

本製品を取付けた事により、富士重工業(株)の車両クレーム保証対象外とされる可能性があります。

必ず本書内容にご記載ください。本保証書のご提示がない場合や所定の記載事項にもれ等がありますと有償保証とさせていただきます。また、使用上の誤り、不当な修理、分解改造による故障および破損、お買い上げ後の輸送や落下による故障などの場合には保証対象外とさせていただきます。

本製品を第三者からの譲渡・売買により入手された場合、製品の点検・確認は弊社にて承りますが、交換及び買取り等は一切行いませんのであらかじめご了承ください。

本書は本書記載内容をお約束するものです。上記内容を御確認頂きましたら、お客さまのご署名をお願い致します。本書の提示をしていただく場合がございます、ご記入後は本書を大切に保管してください。

本製品は違法に使用された高出力無線機による電波障害の影響を受ける可能性が報告されています。

- ・電波障害を受けた場合、フェイルセーフ機能が働き、エンジン回転を一定に保ちコントロールします。すばやく安全な場所へ退避し、エンジンを停止してください。
- ・エンジン停止後2～3分置き、再始動してください。エンジンチェックランプが消灯すれば正常に動作します。
- ・再度停止しても消えない場合はお近くのスバルディーラー及び弊社営業部にご相談ください。

保証書	
商品番号	51010TR0000
保証期間	ご購入日より1年
ご購入日	年 月 日
お客様	名前
	住所
	電話
販売店	

製造元:株式会社プローバ
〒224-0021 神奈川県横浜市都筑区北山田1-14-21 Phone. 045-591-5501 Fax. 045-591-5535
Mail:sales@jprova.co.jp Url: <http://www.jprova.co.jp>