

カーボンブレーキ エアガイド 取扱説明書

ご使用になる前に必ずお読みください

《商品番号／適応車種》

80000FD0101 GR/GH, BL/BP, SH, GDB/GDA

この度は弊社カーボンブレーキエアガイドをご購入頂き誠に有難うございます。
本製品の性能を最大限に発揮し、安全かつ長くご使用頂ける様、ご使用前に必ず本取扱説明書を良くお読みください。また、安全に取付けるとともに、正しくご使用くださいます様、お願い致します。

⚠ 危険

- 本取扱説明書は有資格作業員向けに作成されておりますので、本製品の取付は全国のスバルディーラー、または知識・経験のあるショップ自動車用品店にて行なってください。
- 誤った取付は本来の性能を発揮できないだけでなく、重大な事故に繋がる可能性がありますので取付要項の手順で確実に行ってください。
- 適応車種以外への取付や、改造加工は危険ですので絶対に行わないでください。

⚠ 注意

- 誤った取付、及び誤った使用方法による物損は保証の対象外になります。
- この製品は厳密な品質管理の後出荷していますが、運送上のトラブル等による不具合がないか装着前に必ずご確認ください。万一異常が見つかった場合は購入店、または弊社営業部宛に直接ご連絡ください。正常な製品と交換致します。
- 本製品を取付ける前にタイヤホイールのサイズを十分に確認してください。
- リム幅、オフセット、ショルダー形状が異なる場合には逃げ加工が必要になる場合があります。
- 車両にあてがって十分に確認してください。

《内容品》

- ブレーキエアガイド×1セット
- コッターピン×2
- ワッシャー×2
- スチールアーム車用キャスルナット×2
- ※アルミアーム車は付属ナットを使用せず、純正ナットを使用して下さい。

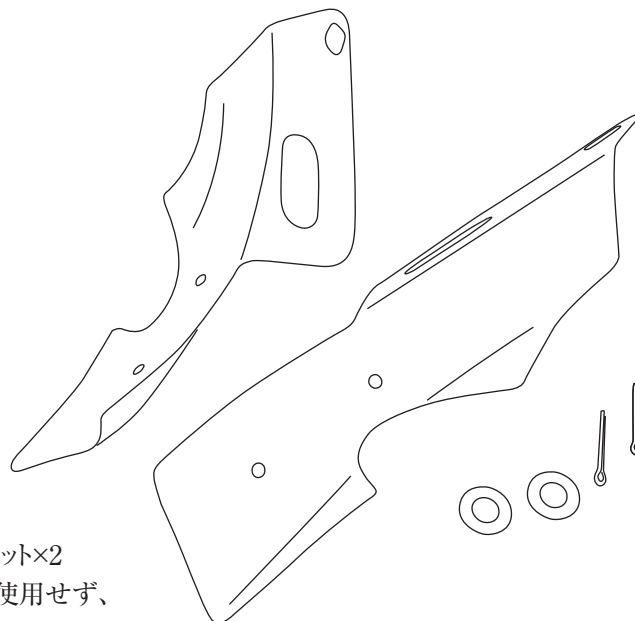

製品概要

- ロアアームボールジョイント、スタビリンクボルト部に装着することで、走行風の一部を導き、ホイール内の温度上昇を緩和します。
- スタビリンクボルト、ボールジョイント部と共締、無加工で装着できます。
- ホイール内に走行風を導き、温度上昇を緩和させます。
- カーボンプリプレグ製の美しい仕上です。

取付手順

本取扱説明書は有資格作業員向けに作成されておりますので、本製品の取付けは全国のスバルディーラー、または知識と経験のあるショップや自動車用品店で行ってください。

1

取付箇所の準備

- 《1》車両をリフトアップしてホイールを取外す。
- 《2》スタビライザリンクを固定しているボルト、ボールスタッド部のキャスルナットを取外す。

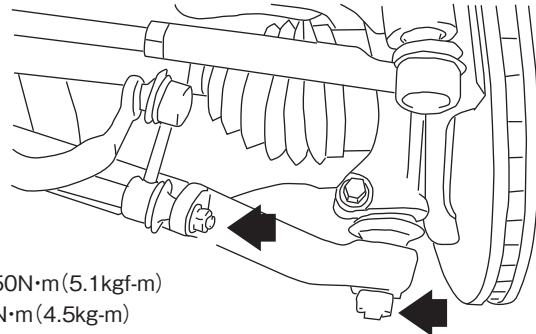

トルク
 ボールスタッド 50N・m(5.1kgf・m)
 スタビリンク 44N・m(4.5kg・m)

2

本製品の取付

- 《1》ボールスタッド部、スタビリンク下側ボルトに本製品をセットし共締めします。

※ガイド部が車両フロント内側に向くよう取付けます。

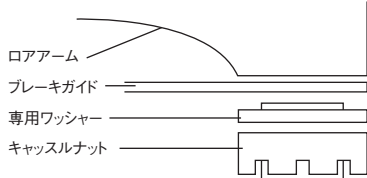

- ※ボールスタッド部は付属のワッシャーと交換し、アームとワッシャーの間に本製品を挟みます。
- ※専用ワッシャーはブレーキガイド側に凸部が入るように取り付けます。
- ※スチールアーム車は付属のナットを使用して下さい、アルミアーム車は純正ナットを使用します。

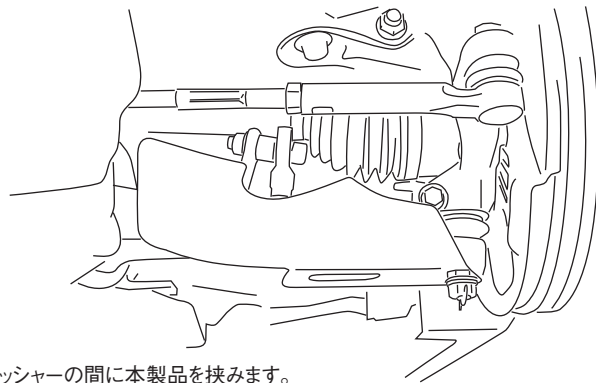

- 《2》スタビライザリンクを固定しているボルト、ボールスタッドのキャスルナットを取付ます。

- ※ボールスタッド穴、キャスルナットの
スロットが合うよう60°以内で増締めをします。
- コッターピンは新品を使用し、
ナットに巻きつけるよう折り曲げます
- ※装着後は定期的にトルクチェックを行ってください。

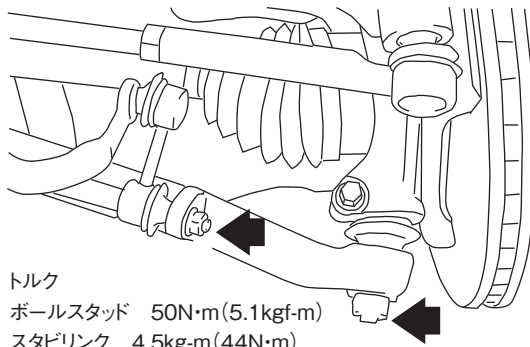

トルク
 ボールスタッド 50N・m(5.1kgf・m)
 スタビリンク 4.5kg・m(44N・m)

3

本製品の確認

《1》ステアリングを操作し、タイヤ、ホイールに干渉しないか十分に確認してください。必要があれば実走行にて確認して下さい。

※干渉する恐れのある部位はグラインダー等で加工してください。

取扱上のご注意・保証規定

- 取付前に内容品の数量などをご確認いただき、本取扱説明書を良くお読みになってからから取付作業を行ってください。必ず本書記載どおりに作業を行ってください。
- 本製品を取付けた事により、富士重工業(株)の車両クレーム保証対象外とされる可能性があります。
- 必ず本書内容にご記載ください。本保証書のご提示が無い場合や所定の記載事項にもれ等がありますと有償保証とさせていただきます。また、使用上の誤り、不当な修理・加工、分解改造による故障及び破損、お買い上げ後の輸送や落下による故障などの場合は保証対象外とさせていただきます。
- 本製品を第3者からの譲渡・売買により入手された場合、製品の点検・確認は弊社にて承りますが、交換及び買取等は一切行いませんのであらかじめご了承ください。なお検査費用などは実費にてご負担いただきます。
- 本書は本書記載内容をお約束するものです。上記内容をご確認頂きましたら、お客さまのご署名をお願いいたします。本書をご提示いただく場合がございます。ご記入後は本書を大切に保管してください。

保証書	
商品番号	80000FD0101
保証期間	ご購入日より1年
ご購入日	年 月 日
お客様	名前 住所 電話
販売店	

製造元:株式会社プローバ

〒224-0021 神奈川県横浜市都筑区北山田1-14-21 Phone. 045-591-5501 Fax. 045-591-5535
Mail:support@jprova.co.jp Url: http://www.jprova.co.jp/