

PROVA

アジャスタブルアクチュエータ

取扱説明書

ご使用になる前に必ずお読みください

《商品番号／適応車種》

50230BL0020	GRB/GVB ツインスクロールターボ
50231BL0020	GRF/GVF シングルスクロールターボ用
50220BL0000	GDB(A-B), SG9 シングルスクロールターボ用
50220BL0010	GDB(C-G) ツインスクロールターボ用
50210BL0000	GC8(D-G) シングルスクロールターボ用
50130BL0020	BP/BL(A-C)ターボ MT用
50134BL0020	BL/BP(D-)ターボAT/MT用
50130BL0022	BP/BL(A-C)ターボ AT用
50330BL0020	SH5 XT シングルスクロールターボ用

この度は弊社アジャスタブルアクチュエータをご購入頂き誠に有難うございます。

本製品の性能を最大限に発揮し、安全かつ長くご使用頂ける様、ご使用前に必ず本取扱説明書を良くお読みください。また、安全に取付けるとともに、正しくご使用くださいます様、お願い致します。

⚠ 危険

- 誤った取付けは本来の性能を発揮できないだけでなく、重大な事故に繋がる可能性がありますので取付要項の手順で確実に行ってください。
- 適応車種以外への取付けや、改造加工は危険ですので絶対に行わないでください。
- エンジン暖気後の作業は、エンジンルーム内パーツが高温になっていますので火傷などに注意してください。

⚠ 注意

- 誤った取付け及び誤った使用方法による物損は保証の対象外になります。
- この製品は厳密な品質管理の後出荷していますが、運送上のトラブル等による不具合がないか装着前に必ずご確認ください。万一異常が見つかった場合は購入店、または弊社営業部宛に直接ご連絡ください。正常な製品と交換致します。

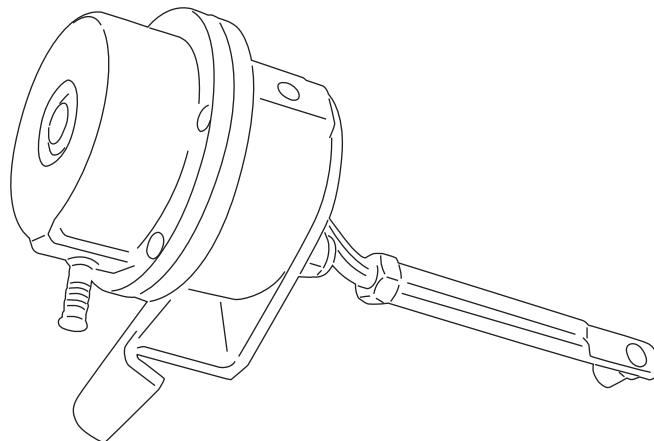

《内容品》
本体 1

製品概要

純正アクチュエータよりもスプリングレートを上向きさせ、実効過給圧を上向きさせるアクチュエータです。調整式ロッドの採用で過給圧を調整することが可能です。

- オーバーシュート圧を調整することで、最大トルクを上げることが可能です。
- 純正と同じ取付で加工を必要としません。
- ブラックアルマイト仕上によるドレスアップ効果も期待できます。

取付手順

本取扱説明書は有資格作業員向けに作成されておりますので、本製品の取り付けは全国のスバルディーラー、または知識と経験のあるショップや自動車用品店で行ってください。

1

インタークーラーの取外

《1》タワーバー、バキュームホースを取外し、インタークーラーを取外します。

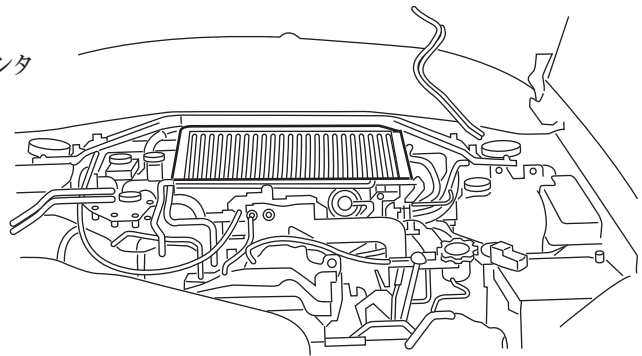

2

純正アクチュエータの取外

《1》ターボチャージャー遮熱板を取外します。

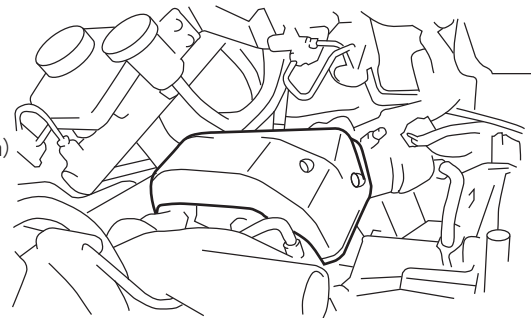
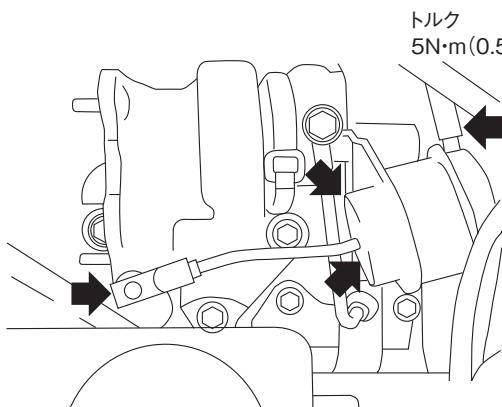

《2》バキュームホース、ロッドを固定しているEリング、ブラケットを固定しているボルトを外し、純正アクチュエータを取外します。

トルク
5N·m(0.5kgf·m)

3

本製品の用意

《1》2-2で取外した純正アクチュエータとピン位置、長さが同じくらいになるようロッドを合わせます。

注意

- ※ 装着時にプリテンションが掛かるように装着して下さい。
- ※ バルブ側を起点とし、最低でも2mm以上ブラケット側にクリアランスがある(プリテンションの掛かった)状態で取付けてください。

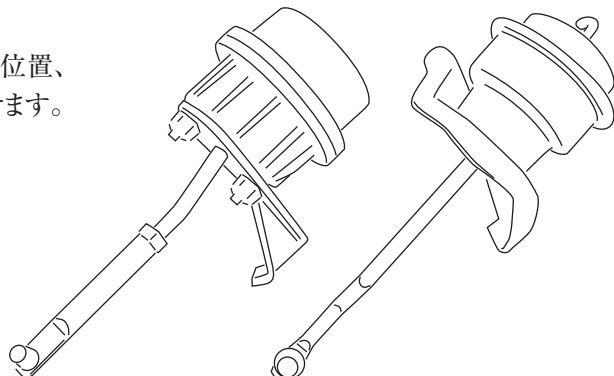

3

本製品の用意

《2》任意の過給圧目標に合わせロッド長さを調整
します。

※アクチュエータのブラケット背面(車両後側)から
スウィングアームピン中心までの垂直距離を仮合わせします。

※ここでの作業はあくまでも基準値です、
実際に装着してから最終的にプリロード量を調整します。

●車種別過給圧調整基準データ

下記に基本となる寸法や過給圧が記されています、
調整の目安としてください。

GRB	目標過給圧 : 1.7kgf/cm ² 基準位置 : 122mm±1mm ロッド1回転 : 約0.35kgf/cm ²
BL/BP D-	目標過給圧 : 1.4kgf/cm ² 基準位置 : 91mm±1mm ロッド1回転 : 約0.45kgf/cm ²
BL/BP A-C (AT)	目標過給圧 : 1.4kgf/cm ² 基準位置 : 85mm±1mm ロッド1回転 : 約0.45kgf/cm ²
BL/BP A-C (MT)	目標過給圧 : 1.4kgf/cm ² 基準位置 : 93mm±1mm ロッド1回転 : 約0.45kgf/cm ²
GDB C-	目標過給圧 : 1.5kgf/cm ² 基準位置 : 110mm±1mm ロッド1回転 : 約0.5kgf/cm ²
SH5 XT	目標過給圧 : 1.2kgf/cm ² 基準位置 : 101mm±1mm ロッド1回転 : 0.25kgf/cm ²

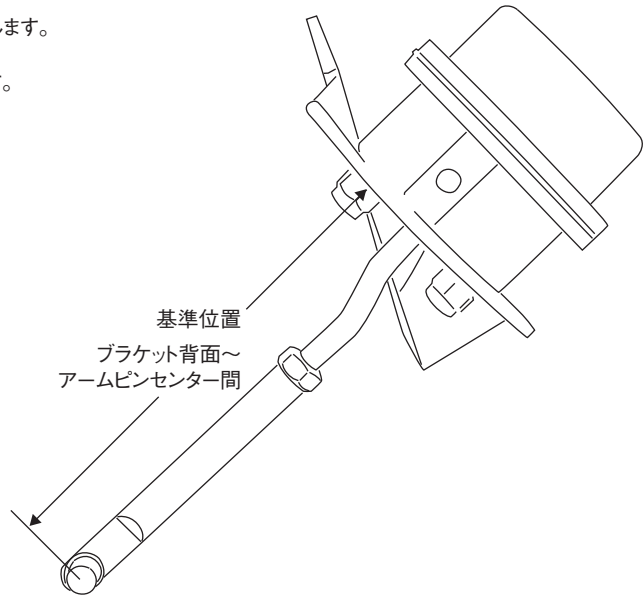

注意

実際に4速以上で走行し、最大過給圧を確認します。
目標値に対して大幅に異なる場合はロッド部を調整し、
過給圧を上下させます。

4

本製品の用意

《1》3-1で調整したアクチュエータをターボチャージャーへ取付、バキュームホースを繋げます。

※ロッドを引きながら装着します。
トルク
5N・m(0.5kgf-m)

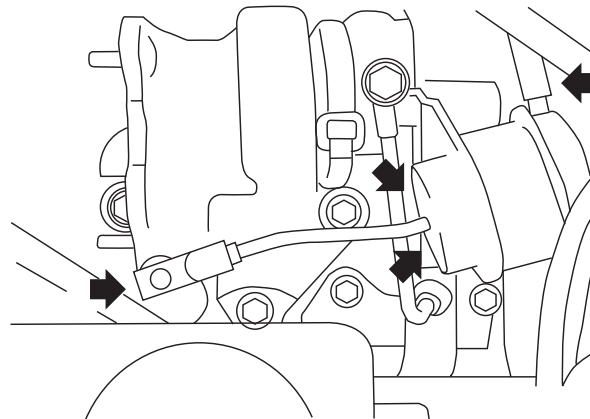

《2》ターボチャージャー遮熱板を取付けます。

トルク
5N・m(0.5kgf-m)

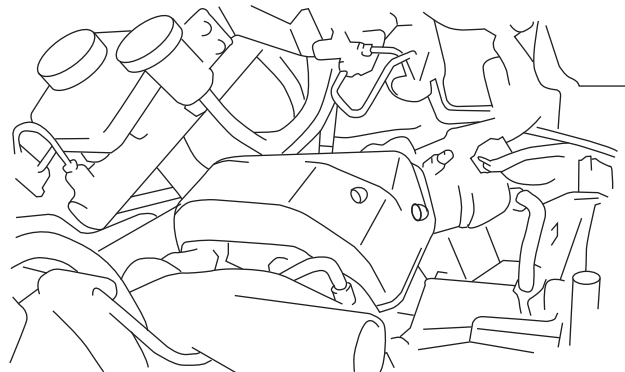

- 5 取外した逆の手順でインタークーラー、ターボ
ーを取付、バキュームホースを繋げます。

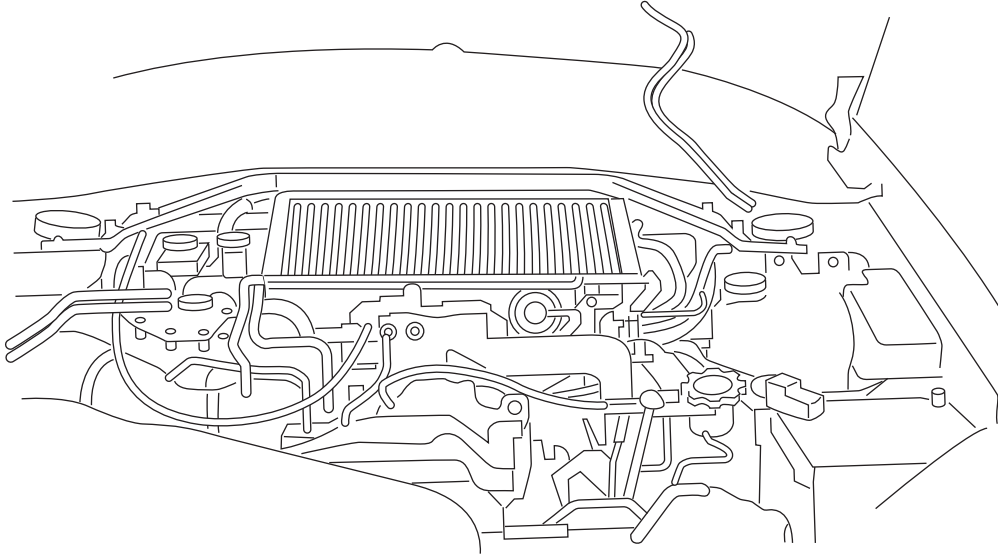

- 6 確認
エンジンを始動し漏れなどがないかを十分に確認し、必要があれば実走行にて確認して下さい。

取扱上のご注意・保証規定

- 本製品は水濡れ、電気的なショートあるいは落下などの強い衝撃により破損します。お取り扱いには細心の注意を怠らないようお願いいたします。
- また、本製品は正常な使用状態では内部データが破損する事はありません。なんらかの外的要因に起因する故障、破損は保証対象外になりますのでご了承ください。製品の不具合、故障、トラブル等異常を感じましたら、まず具体的な症状を確認してください。原因の早期対策に有効になります。また、不具合などご不明な点がございましたら弊社営業部宛てに御相談ください。
- 本製品を取付けた事により、富士重工業(株)の車両クレーム保証対象外とされる可能性があります。
- 必ず本書内容にご記載ください。本保証書のご提示がない場合や所定の記載事項にもれ等がありますと有償保証とさせていただきます。また、使用上の誤り、不当な修理、分解改造による故障および破損、お買い上げ後の輸送や落下による故障などの場合には保証対象外とさせていただきます。
- 本製品を第三者からの譲渡・売買により入手された場合、製品の点検・確認は弊社にて承りますが、交換及び買取り等は一切行いませんのであらかじめご了承ください。
- 本書は本書記載内容をお約束するものです。上記内容を御確認頂きましたら、お客さまのご署名をお願い致します。本書の提示をしていただく場合がございます、ご記入後は本書を大切に保管してください。

保証書	
商品番号	50230BL0020 50220BL0000 50220BL0010 50210BL0000 50130BL0020 50130BL0021 50130BL0022 50130BL0023 50231BL0020 50330BL0020
保証期間	ご購入日より1年
ご購入日	年 月 日
お客様	名前 住所 電話
販売店	

製造元:株式会社プローバ

〒224-0021 神奈川県横浜市都筑区北山田1-14-21 Phone. 045-591-5501 Fax. 045-591-5535
Mail:support@jprova.co.jp Url: <http://www.jprova.co.jp>

